

Assécheurs pour fûts

Protègent les fûts, citernes et réservoirs



Pour la prévention

- ◆ De l'excès d'humidité
 - ◆ De la condensation
 - ◆ Des contaminations
 - ◆ Sédimentation
- ◆ Variation de la viscosité et la dilution

Les assécheurs de BROWNELL DIATERO ont été développés afin de protéger les fûts et les citernes durant leur fonctionnement. Beaucoup de fluides sont hygroscopiques, ayant une forte capacité à absorber la vapeur d'eau environnante. La vapeur d'eau en se condensant peut entraîner la contamination du fluide.

Caractéristiques

- Installation facile
- Changement de couleur à saturation
- Préviend contre la contamination
- Rechargeable
- Protection constante
- Réduit les variations de pressions
- Protège contre les intempéries
- Prévention contre les incendies
- Réduction des émissions d'odeurs
- Deux filetages de montage en option



L'adsorption de la vapeur d'eau entraîne un changement de coloration du gel de silice en passant du orange au vert.

Charbon actif

L'ajout de charbon actif aux assécheurs pour citernes permet l'adsorption de composants organiques volatiles et empêchent la libération des odeurs.

Applications

- Traitement des odeurs
- Filtration industrielle de l'air
- Suppression des fumées d'échappement
- Récupération des solvants
- Control des gaz toxiques
- Traitement des eaux usées

Spécifications

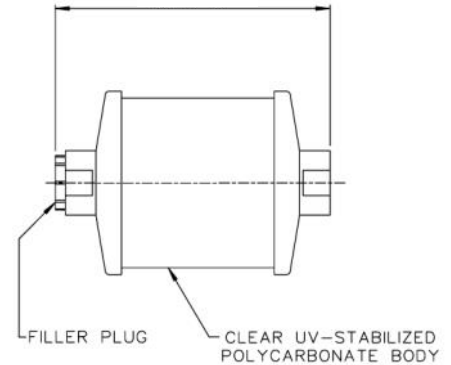
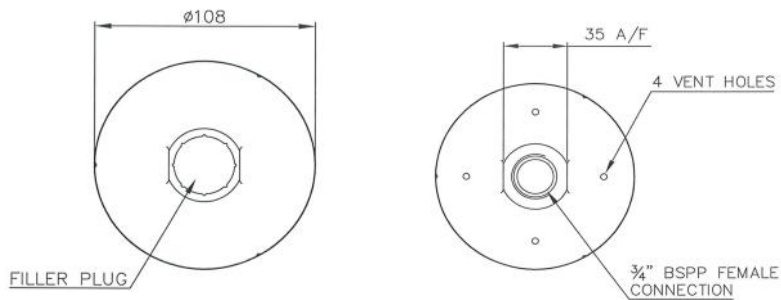

L'assécheur commence à fonctionner dès son installation.

Des essais expérimentaux ont démontrés que lorsque l'assécheur pour citerne est fixé à un nouveau fût ou réservoir de fluide raffiné, l'air au-dessus du fluide n'engendrera aucune condensation.

Les variations de pressions au sein des réservoirs sont dues aux variations de températures et aux soutirages du fluide.

Convient au:

Soutirages du fluide

Fûts 205 litres et

Réservoirs de 1000 litres

Sélection	Série industrielle	Série industrielle	Série Ultra-propre	Série Ultra-propre
Réf.	BL/D7870/01	BL/D7870/02	BL/D7548/01	BL/D7548/02
DIMN 'A'	17cm	27cm	17cm	27cm
Charge déshydrata	0.6kg	1.2kg	0.6kg	1.2kg
Capacité d'adsorption	90 grams	180 grams	60 grams	120 grams
Capacité de séchage de l'air	6 mètres cubes	12 mètres cubes	4 mètres cubes	8 mètres cubes
Filetage de montage	$\frac{3}{4}$ BSPP (2" BSPP adaptateur disponible)		$\frac{3}{4}$ BSPP (2" BSPP adaptateur disponible)	
Charbon Actif Réf.	BL/D7870/01/AC	BL/D7870/02/AC	BL/D7548/01/AC	BL/D7548/02/AC

ENVIROGEL

Les assécheurs pour citernes sont remplis avec de l'Envirogel, lequel change de couleur de l'orange au vert lorsqu'il devient saturé en vapeur d'eau.

Les assécheurs sont conçus pour permettre un rechargement facile du déshydratant. Quand la couleur est passée de l'orange au vert cela signifie que le niveau d'humidité max a été atteint et le déshydratant doit être remplacé.



Référence	Quantité	Emballage
BL/D2807/89	0.6kg	Sachet métallique
BL/D2807/90	1.2kg	Sachet métallique
BL/D6331/05	12.5kg	seau
BL/D6331/06	25.0kg	seau



Toutes les recharges sont emballées pour une durée de vie de 24 mois et sont fournis avec des couvercles et bouchons refermables.

The Friendly
ENVIROGEL
Adsorbent

ISSUE 1 June 2010



Brownell Diatero
52 Boulevard Maillot
92200 Neuilly Sur Seine

Tel: 09 50 72 40 95
Fax: 09 55 72 40 95

e-mail: info@brownell.fr
www.brownell.fr