

Boîtes à déshydratant pour conteneurs ou équipements.

# Boîtes à déshydratants

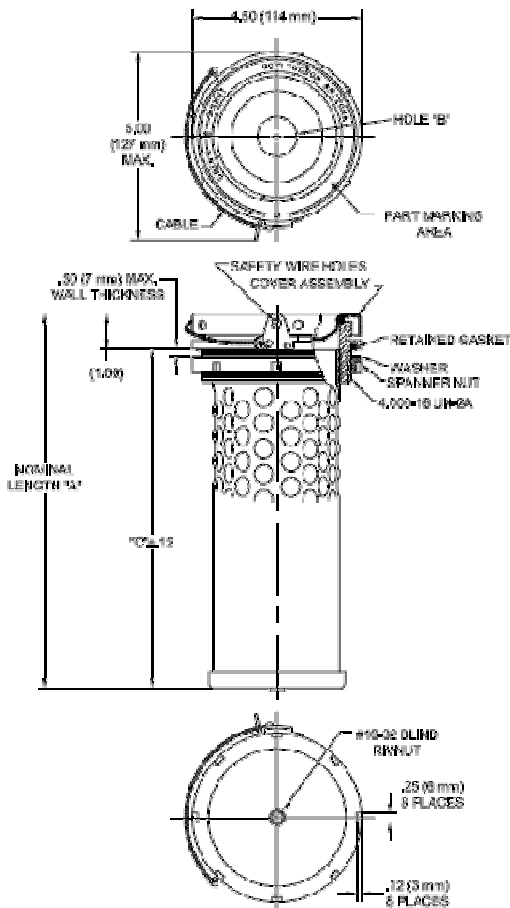

Les boîtes à déshydratant sont conçues pour le maintien des sachets déshydratants dans un conteneur ou un équipement. Les sachets sont ainsi facilement remplaçables, sans ouverture complète du conteneur.

Ils doivent être installés sur une paroi dans une ouverture de 102mm de diamètre. Les boîtes sont livrées complètes avec contre-écrou, rondelle et joints d'étanchéité.

Le couvercle captif est muni d'un trou de plombage

Le couvercle peut être livré percé pour l'installation d'une soupape ou d'un voyant d'humidité.

En option protection RFI/EMI

TA486 — XX — XX

Type	Longueur nominale A	Capacité de Déshydratant	Dimensions C	Masse	Type	Perçage B
- 7	7"	1 UD/16 Units	171 mm	568 g	-	Aucun
- 12	12"	2 UD/32 Units	298 mm	636 g	- 3	26 mm
- 14	14"	2,5 UD/40 Units	349 mm	658 g	- 4	32 mm
- 17	17"	3 UD/48 Units	425 mm	726 g	- 5	52 mm

Matériaux : Corps, écrou et rondelle en alliage d'aluminium. Couvercle en acier inoxydable passivé.

Serrage du contre-écrou : 17 Nm.